

Мультиварка электрическая

Инструкция по эксплуатации

Модель: **MC-5110**



Спасибо за покупку продукции GoodHelper!

Перед использованием внимательно прочитайте данную инструкцию по эксплуатации.

ОСОБЕННОСТИ

- 10 программ и режимов
- Таймер с LED-индикацией
- Антипригарное покрытие чаши
- Объем чаши - 5 литров
- Мощность - 860 Вт
- Режим поддержания тепла
- Облицовка корпуса - нержавеющая сталь
- Аксессуары в комплекте

МЕРЫ БЕЗОПАСНОСТИ

- Перед использованием убедитесь, что напряжение Вашей сети питания и допустимая мощность соответствуют указанным на корпусе прибора.
- Подключайте прибор только к розетке с заземлением.
- Использовать только в бытовых целях согласно данному Руководству по эксплуатации. Прибор не предназначен для промышленного применения.
- Не используйте прибор вне помещений.
- Всегда отключайте устройство от электросети перед очисткой, или если Вы его не используете.
- Во избежание поражения электрическим током и возгорания, не погружайте прибор в воду или другие жидкости.
- Не позволяйте детям играть с прибором.
- Не оставляйте включенный прибор без присмотра.
- Не используйте принадлежность, не входящие в комплект поставки.
- Не используйте устройство с поврежденным шнуром питания и/или вилкой.
- Не пытайтесь самостоятельно ремонтировать устройство. При возникновении неполадок обращайтесь в службу ремонта бытовой техники.
- Следите, чтобы шнур питания не касался острых кромок и горячих поверхностей.
- Не тяните за шнур питания, не перекручивайте и не наматывайте его.
- Не перегружайте прибор продуктами.
- Данный прибор не рекомендуется использовать людям (включая детей) с ограниченными физическими, сенсорными или умственными возможностями, а также обладающих недостаточным опытом или знанием продукта. Данной категории лиц рекомендуется использовать прибор только под присмотром.
- Устанавливайте изделие только на горизонтальной, ровной и устойчивой поверхности.
- При установке следите за тем, чтобы горячий пар во время приготовления не попадал на мебель, бытовую технику, стены и т.п.
- Перед приготовлением убедитесь, что внутренние и внешние части мультиварки чистые. Между чашей и нагревательным элементом не должно быть посторонних предметов.
- Во избежание ожога не подносите близко руку или лицо к отверстиям для выпуска пара.
- Не беритесь за изделие и его сетевую вилку влажными руками.
- Перед отсоединением вилки шнура изделия от сетевой розетки убедитесь, что оно выключено.

- Не включайте прибор без чаши или с пустой чашей. Никогда не дотрагивайтесь до внутренних частей поверхностей нагретого прибора.
- Перемещайте мультиварку за корпус, а не за ручку на крышке.
- Во избежание повреждений изделия выполняйте следующие условия:
 - после транспортировки или хранения при отрицательных температурах включение изделия допускается только после его выдержки при комнатной температуре в оригинальной упаковке не менее 4-х часов;
 - оберегайте изделие от деформаций, ударов и падений;
 - не допускается наполнять прибор выше максимальной и ниже минимальной отметок на мерной шкале.
- Не следует без особой необходимости открывать крышку до окончания процесса приготовления и отключения мультиварки.
- Продукты и вода должны помещаться в чашу в строгом объеме. Если воды не достаточно, то продукты будут не в полной мере обработаны или передержаны.
- Регулярно очищайте паровой клапан.
- Нельзя перекрывать клапан никакими предметами, как и заменять его на какую-либо другую деталь.
- Внутреннюю чашу нельзя использовать на других нагревательных поверхностях или заменять ее в мультиварке другими емкостями, не предназначенных для этого.
- Не готовьте новую порцию сразу после того, как закончено приготовление предыдущей, ожидайте в течение 15 минут, чтобы позволить нагревательной пластине остыть, затем можно приступить к приготовлению новой порции.
- Никогда не используйте мультиварку, если в чаше нет продуктов и/или жидкости.
- Никогда не наливайте жидкость в корпус мультиварки.
- При обнаружении необычного шума, запаха, дыма или других нарушений в работе прибора, необходимо немедленно выключить его и отключить от сети. Проверьте, не попали ли посторонние предметы между чашей и нагревательным элементом. Если проблема не обнаружена, необходимо обратиться в службу ремонта бытовой техники.
- Во время работы прибора воздух и пар не должны выходить в месте соединения крышки с корпусом.
- После окончания приготовления не помещайте чашу для приготовления сразу под холодную воду. Это может вызвать повреждение внутреннего антипригарного покрытия. Дайте ей остыть.
- Внутренняя поверхность чаши имеет антипригарное покрытие, которое требует аккуратного и бережного обращения. Чтобы не повредить покрытие чаши, рекомендуется использовать принадлежности из комплекта к мультиварке. Можно использовать также деревянные, пластиковые или силиконовые принадлежности.
- Перед первым использованием промойте чашу в теплой воде с использованием жидкого моющего средства, используя мягкую губку.
- Не мойте в чаше крупу и другие продукты, т.к. это может вызвать повреждение антипригарного покрытия. Для мытья продуктов используйте другую емкость.

УСТРОЙСТВО ИЗДЕЛИЯ

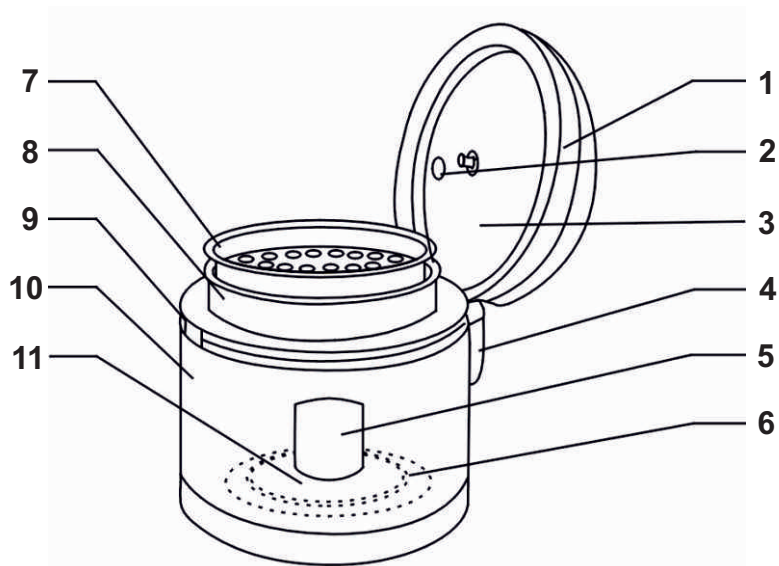

1. Верхняя крышка
4. Сборник конденсата
7. Пароварка
10. Корпус

2. Клапан выпуска пара
5. Сенсор температуры
8. Внутренняя рабочая чаша
11. Зона основного нагрева

3. Внутренняя крышка
6. Нагревательная пластина
9. Внешняя чаша корпуса

ПРИНАДЛЕЖНОСТИ



1. Чаша



2. Пароварка



3. Ложка



4. Мерный стакан

ЭКСПЛУАТАЦИЯ

- Откройте крышку мультиварки, нажав кнопку замка крышки.
- Извлеките внутреннюю чашу из мультиварки. Чаша имеет мерную шкалу, при наполнении продуктами не превышайте отметку максимального уровня (MAX).

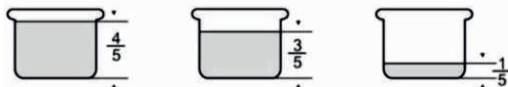

- Наполните чашу заранее подготовленными продуктами и водой так, чтобы уровень содержимого располагался между уровнями 1/5 и 4/5 чаши. Для продуктов, которые сильно увеличиваются в размерах в процессе приготовления (например, бобовые), максимальный объем не должен превышать отметку 1/5. Во время приготовления пропорции воды и продуктов должны составлять 1:1. Во время приготовления каш рекомендуемые пропорции крупы и жидкости – 1:8.

Примечание: указанные пропорции носят ознакомительный характер и могут варьироваться. Личные предпочтения потребителей в приготовлении продуктов могут отличаться.

- При приготовлении необходимо, чтобы в чаше находилось хотя бы минимум воды или другой жидкости (1/2 чашки) для образования пара. Избегайте полного выпаривания жидкости.

- Вытрите насухо внешнюю поверхность чаши и установите ее в корпус. Убедитесь, что между чашей и нагревательной поверхностью нет жидкости и посторонних предметов. Слегка поверните чашу для проверки надежного контакта между чашей и нагревательной пластиной.

- Закройте крышку мультиварки (замок крышки щелкнет) и подключите мультиварку к электросети. Прозвучат 2 сигнала, на индикаторе передней панели загорится «OFF», мультиварка находится в режиме ожидания.

- Выберите режим приготовления кнопкой «ФУНКЦИИ». Загорится световой индикатор выбранной программы. На дисплее отобразится время по умолчанию. Можно отменить выбранную функцию одиночным коротким нажатием кнопки «ОТМЕНА».

- Можно вручную изменить время приготовления (за исключением программы РИС) - после выбора программы измените время кнопками «ВРЕМЯ +», «ВРЕМЯ -», каждое нажатие меняет время на 1 мин.

- Можно отложить начало процесса готовки на период от 30 минут до 10 часов - установите время отсрочки нажатиями кнопки «ТАЙМЕР», каждое нажатие меняет время на 30 мин.

- Процесс приготовления начнется автоматически через несколько секунд.

- Выполнение программы можно прервать одиночным коротким нажатием кнопки «ОТМЕНА».

- В конце процесса приготовления прозвучит сигнал и мультиварка перейдет в режим поддержания тепла «ПОДОГРЕВ» с температурой около 70°C, при этом будет мигать индикатор подогрева.

Для отключения режима «ПОДОГРЕВ» нажмите кнопку «ОТМЕНА».

- Чтобы включить режим поддержания тепла повторно, нажмите и удерживайте 3 секунды кнопку «ПОДОГРЕВ».

- По окончании приготовления отключите прибор от сети.

РЕЖИМЫ И ФУНКЦИИ

Кнопка «ОТМЕНА»

Отмена выбранной программы. Чтобы остановить выполнение программы приготовления коротко нажмите кнопку «ОТМЕНА».

Кнопка «ФУНКЦИИ»

Выбор дополнительных программ приготовления. Последовательными нажатиями кнопки «ФУНКЦИИ» выберите дополнительную программу приготовления из списка на панели управления, выбор осуществляется «по кругу», выбранная функция подсвечивается. Процесс приготовления начнется автоматически.

Кнопка «ТАЙМЕР»

Данная функция используется в том случае, если готовая еда нужна Вам к определенному времени.

1. Подготовьте все продукты к приготовлению согласно выбранной программе.
 2. Выберите программу приготовления.
 3. Нажимайте кнопку «ТАЙМЕР», чтобы установить желаемое время отсрочки от 30 минут до 10 часов, каждое нажатие меняет время на 30 мин.
 4. Загорится индикатор таймера. Выполнение программы начнется автоматически.
- ВАЖНО!** Не рекомендуется откладывать старт надолго из-за возможности порчи продуктов.

Функция «ВРЕМЯ ПРИГОТОВЛЕНИЯ»

Данная функция используется для изменения времени приготовления, заданного в программах КИПЯЧЕНИЕ и РАЗОГРЕВ по умолчанию.

После выбора одной из двух программ приготовления (КИПЯЧЕНИЕ или РАЗОГРЕВ) кнопками «ВРЕМЯ +» и «ВРЕМЯ —» установите нужную продолжительность готовки.

Выполнение программы начнется автоматически через несколько секунд.

Примечание: В других программах приготовления кнопками «ВРЕМЯ +» и «ВРЕМЯ —» изменяется момент начала индикации обратного отсчета времени до окончания программы.

Кнопка «ПОДОГРЕВ»

Включение/выключение функции поддержания тепла. После окончания процесса приготовления в любой программе автоматически включается функция «ПОДОГРЕВ» (поддержание температуры).

При необходимости подогреть приготовленную пищу повторно нажмите и удерживайте 3 секунды кнопку «ПОДОГРЕВ», при этом загорится соответствующий световой индикатор.

Для отключения режима «ПОДОГРЕВ» нажмите и удерживайте 3 секунды кнопку «ПОДОГРЕВ».

Режим «ПАРОВАРКА»

Предназначена для приготовления различных блюд на пару.

1. Налейте в чашу воду. Установите в чашу пароварку.
2. Положите продукты в пароварку.
3. Кнопкой «ФУНКЦИИ», выберите программу «КИПЯЧЕНИЕ».

Следите за тем, чтобы в чаше всегда было достаточное количество воды для образования пара.

ОБЩИЕ УСТАНОВКИ ВРЕМЕНИ ПРИГОТОВЛЕНИЯ

Реальное время приготовления в некоторых программах может отличаться от рекомендованных значений в зависимости от объема продукта, а также Ваших вкусовых предпочтений.

Примечание 1. Ингредиенты, которые не требуют длительной варки, лучше добавлять после основного процесса приготовления. Например, Вы готовите все ингредиенты в режиме «СУП», а после сигнала отключаете мультиварку. Открываете крышку мультиварки и добавляете ингредиенты, не требующие длительной варки (вермишель, тушеная свекла и т.п.). Закрываете крышку и оставляете на несколько минут.

Примечание 2. Если после завершения процесса приготовления Вы отключили прибор и оставили остывать, то продукты внутри все равно будут продолжать готовиться еще некоторое время.

РИС. Пропорции риса и воды должны быть от 1:1.2 до 1:1.5. Время приготовления 40 минут (в этой программе время изменить нельзя), обратный отсчет времени начнется за 12 минут до окончания программы.

КАША. Время приготовления 50 минут, обратный отсчет времени начнется за 20 минут до окончания программы.

СУП. Время приготовления 90 минут, обратный отсчет времени начнется за 60 минут до окончания программы.

ТУШЕНИЕ. Время приготовления 55 минут, обратный отсчет времени начнется за 45 минут до окончания программы.

КИПЯЧЕНИЕ. Время приготовления 90 минут, обратный отсчет времени начнется за 90 минут до окончания программы.

РАЗОГРЕВ. Время приготовления 15 минут, обратный отсчет времени начнется за 15 минут до окончания программы.

ОЧИСТКА И УХОД

- После окончания работы выключите прибор и отключите его от электросети.
 - Очистка должна осуществляться после охлаждения мультиварки.
 - Снимите сборник конденсата и слейте из него воду.
 - Вымойте все съемные части теплой мыльной водой, после чего протрите сухим чистым полотенцем. Не используйте для этого посудомоечную машину.
 - Корпус протрите мягкой влажной тканью.
 - Не используйте жесткие губки, абразивные и агрессивные чистящие средства.
- ЗАПРЕЩАЕТСЯ ПОГРУЖАТЬ КОРПУС В ЛЮБЫЕ ЖИДКОСТИ, А ТАКЖЕ МЫТЬ ВОДОЙ ИЛИ В ПОСУДОМОЕЧНОЙ МАШИНЕ.**

ХРАНЕНИЕ

- Перед хранением убедитесь, что прибор отключен от электросети.
- Выполните требования раздела **ОЧИСТКА И УХОД**.
- Храните прибор в сухом чистом месте.

ТЕХНИЧЕСКИЕ ХАРАКТЕРИСТИКИ

Номинальное напряжение сети 220-240 В / 50 Гц
 Потребляемая мощность 860 Вт
 Объем 5 л

Срок службы устройства – 3 года

Технические характеристики и комплект поставки могут отличаться от приведенных в настоящей «Инструкции по эксплуатации» вследствие модернизации изделия.

Импортер: ООО «НТТ», 117335, г. Москва, ул. Вавилова, дом 69/75, офис 707

Изготовитель: НИНГБО ПРАЙД ИМП. ЭНД ЭКСП. КО., ЛТД
 Китай, провинция Чжэцзян, Нингбо, Йинжоу, Джучай роуд, 99, бизнес корпус А
 оф.207-1

Сделано в Китае.

Дата изготовления содержится в серийном номере, расположенном на корпусе изделия:

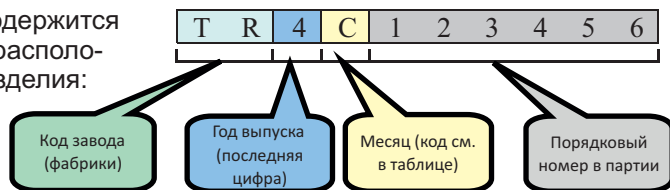

Месяц года	Янв	Фев.	Мар.	Апр.	Май	Июн	Июл.	Авг.	Сен.	Окт.	Ноя.	Дек.
Код месяца	A	B	C	D	E	F	G	H	J	K	L	M